Handabroller 6259

Neuartiger, ergonomisch günstiger Handabroller zum Verschließen von Packstücken aller Art

Beschreibung/ Anwendung:

Der Handabroller 6259 ist ein leichtes, robustes und dabei ergonomisch günstig gestaltetes Handgerät zum Verarbeiten von Verpackungsklebebändern bis 50 mm Breite.

Geringes Gewicht und die Anordnung von Abrollung und Andrückrolle nahe am Handgelenk minimieren die Arbeitsbelastung.

Der Abroller hat eine elastische "Bandzugklappe". Sie sorgt dafür, daß das Klebeband anwendungsgerecht immer genau vor der Andrückrolle in Bereitschaft gehalten wird.

Die stufenlos einstellbare Rollenbremse ermöglicht problemloses Verarbeiten auch leicht abrollbarer Klebebänder.

Handhabung:

Man setzt den Handabroller 6259 auf die Versandschachtel und zieht das Gerät zu sich heran. Dabei rollt das Klebeband ab und wird mit Hilfe der Gummirolle angedrückt.

Das Klebeband wird durch Kippen des Gerätes am Zahnmesser abgeschnitten.

Einfädeln:

Die weiße "Bandzugklappe" muß zurückgedrückt werden bis sie einrastet. Die Rolle wird so auf den Abrollhorn gesteckt, daß die Klebeseite des abgezogenen Bandanfangs zum Griff zeigt. Dieses Ende wird um die geriffelte Umlenkwalze geführt und durch den Schlitz über die Andrück-

walze so weit vorgezogen bis das Klebeband faltenfrei ist.

Jetzt muß die Bandzugklappe durch Drücken auf den Bogen entriegelt werden und der Handabroller 6259 ist einsatz bereit.

Abmessungen:

Länge:	135 mm
Höhe:	270 mm
Breite:	65 mm
Gewicht:	380 g
Kern-ø:	76 mm
Rollen-ø:	max. 160 mm
Rollenbreite:	max. 50 mm

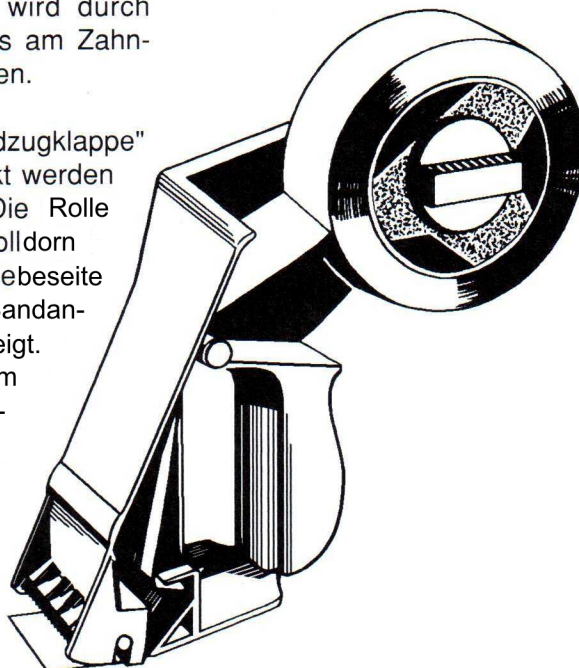

Handabroller 6259

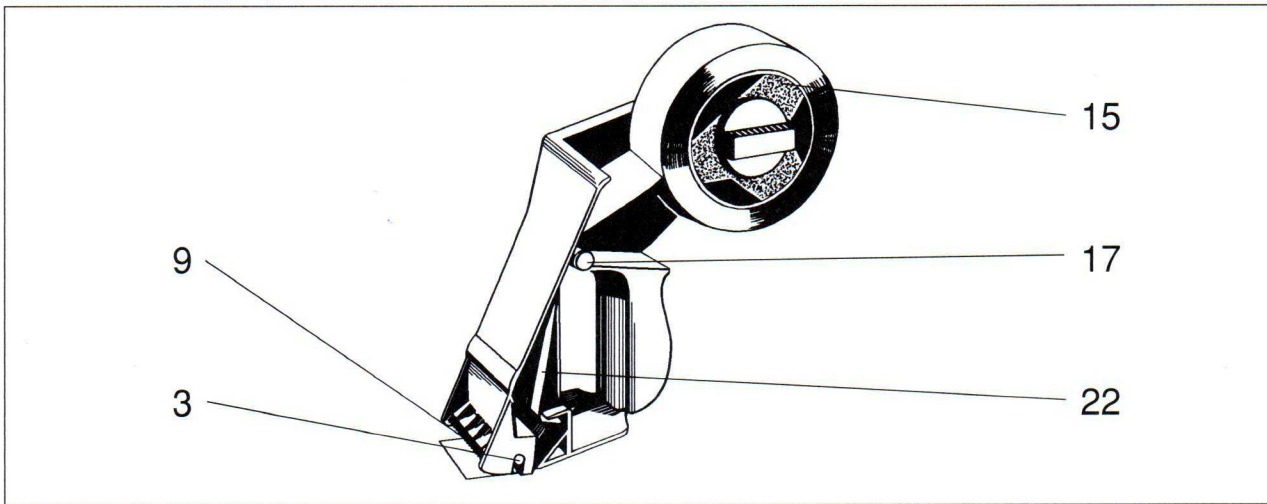

Ersatzteilliste

Teil	Bezeichnung
1	Abrolldorn, kompl. mit Bremse, Achse u. Schraube
2	Umlenkwalze
3	Bandzugklappe
5	Andrückwalze, allein
5a	Andrückwalze, kompl. mit Achse
6	Zahnmesser

Pflegehinweis

Kleberreste lassen sich leicht mit Hilfe von Aceton entfernen.

Service

Falls Sie Ersatzteile benötigen oder Ihr Handgerät reparaturbedürftig ist, wenden Sie sich bitte an den:

tesa-Geräte-Service

ROTHENBERGER & CO
Breitschachenstrasse 54
CH - 9032 Engelburg

Tel. +41 71 244 75 16
Fax +41 71 245 95 52
info@rothenberger.ch
www.rothenberger.ch

Arbeitshinweis für U-Verschlüsse

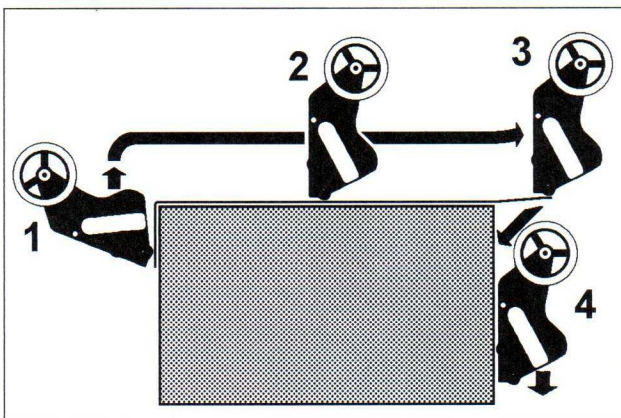

Arbeitshinweis für L-Verschlüsse

